

User guide

POWERKIT

- Non-homologué -

 ELWING

ELWING TECH SAS
87 quai des queyries
33100
Bordeaux
TVA# FR69819757980



ATTENTION! LISEZ CE MESSAGE AVANT D'UTILISER VOTRE SKATE



LORSQUE VOUS UTILISEZ VOTRE ELWING BOARD, VOUS RISQUEZ LA MORT OU DES BLESSURES GRAVES

Cause de chutes, collision ou perte de contrôle. Merci de lire et de suivre les avertissements et les instructions de ce manuel.

TOUJOURS PORTER UN CASQUE QUAND VOUS ROULEZ

Ne jamais rouler sur une surface humide, sous la pluie, sur des surfaces glissantes ou endommagées, des pentes abruptes, une circulation dense, des voies ferrées, du gravier, des rochers ou tout autre obstacle pouvant entraîner une perte d'adhérence. Évitez de rouler de nuit sans feux avant et arrière puissants.

NE PAS UTILISER UNE PLANCHE ELWING SUR DES PENTES

Ou à des vitesses où vous ne seriez pas en sécurité en contrôlant un skate non motorisé. En cas d'interférence ou de panne de batterie, vous devrez peut-être vous fier à vos techniques de skate comme le freinage au pied ou powerslide pour vous arrêter. Pour plus d'informations, visitez les didacticiels en ligne sur <https://elwingboards.com/pages/support>



EVITER L'EAU!

Rouler dans des conditions humides ou traverser des flaques d'eau peut endommager l'électronique de la carte mère et entraîner une perte de puissance ou l'arrêt brutal de planche. Ne roulez pas dans des conditions humides ou dans des flaques d'eau. Les dommages à la carte mère dus à l'exposition à l'eau ne sont pas couverts par la garantie.



IMPORTANT

Gardez vos doigts, vos cheveux et vos vêtements à l'écart des moteurs, des roues et de toutes les pièces mobiles.



RISQUE DE CHOC ÉLECTRIQUE

Merci de ne pas ouvrir la batterie box sans avoir consulté notre support sous peine de perdre la garantie.



ATTENTION! LISEZ CE MESSAGE AVANT D'UTILISER VOTRE SKATE



N'OUVREZ PAS LES COMPARTIMENTS ÉLECTRONIQUES

Sans l'aide de notre équipe technique sous peine de perdre votre garantie.

VOTRE PLANCHE PEUT PERDRE LE FREINAGE ET L'ACCÉLÉRATION A TOUT MOMENT

Le freinage lorsque la batterie est pleine peut causer des sur-tensions et donc l'arrêt brutal de la planche. Interférences radio, utilisation non intentionnelle de l'accélérateur, et autres facteurs peuvent causer la perte de puissance et de freinage. Faites attention de toujours être en mesure de contrôler votre vitesse sans assistance électrique.

LE FREINAGE EN DESCENTE PEUT CAUSER L'ARRÊT DE LA PLANCHE

Pour éviter les sur-tensions, la télécommande vous préviendra par des vibrations puis le freinage s'arrêtera. Arrêtez-vous en toute sécurité avant que cela ne se produise et roulez sur des surfaces planes ou en montée pour décharger la batterie avant de redescendre.

L'ACCÉLÉRATEUR EN 2ÈME ET 3ÈME MODE EST EXTRÊMEMENT SENSIBLE

pour rendre la planche réactive et performante, mais elle peut facilement vous faire tomber. Assurez-vous d'abord d'être à l'aise avec le 1er mode, puis utilisez prudemment les autres modes.

LA HAUTE VITESSE ET LES PENTES PEUVENT ÊTRE TRÈS DANGEREUSES

Soyez extrêmement prudent lorsque vous repoussez les limites de la planche, même si vous êtes un rider expérimenté. Les accidents peuvent provoquer des blessures graves, voire mortelles.



ATTENTION! LISEZ CE MESSAGE AVANT D'UTILISER VOTRE SKATE



LES VOITURES ET AUTRES VÉHICULES PEUVENT VOUS TUER

Soyez extrêmement prudent lorsque vous roulez en présence d'autres véhicules. Conduisez prudemment et gardez à l'esprit que d'autres véhicules peuvent ne pas vous voir. Soyez conscient et respectez les lois de votre pays qui régissent l'utilisation de votre planche sur les routes publiques, les pistes cyclables, les trottoirs ou d'autres endroits où vous pouvez rouler.

ELWING DÉCLINE SA RESPONSABILITÉ SUR TOUS LES ÉVÉNEMENTS

Qui peuvent être liés à une mauvaise utilisation, un abus, une négligence, accident ou une conduite dans l'eau par l'utilisateur.

UNE EXPOSITION PROLONGÉE AU SOLEIL

Peut décolorer ou affaiblir les boîtiers en plastique, car ils ne sont pas classés UV.

SÉCURITÉ ET MANIPULATION DE LA BATTERIE

Risque d'explosion si la batterie est remplacée par un autre type de batterie. Jetez les batteries usagées conformément aux instructions. Le non-respect de ces consignes de sécurité peut entraîner un incendie, un choc électrique ou d'autres blessures ou endommager le produit.

ÉVITEZ LES CHOCS SUR LA BATTERIE

En la faisant tomber ou en la jetant.

GARDEZ LA BATTERIE HORS DE PORTÉE DES ENFANTS



ATTENTION! LISEZ CE MESSAGE AVANT D'UTILISER VOTRE SKATE



NE JAMAIS EXPOSER LE SKATE OU LA BATTERIE À L'HUMIDITÉ OU A UN QUELCONQUE LIQUIDE

NE JAMAIS EXPOSER LA BATTERIE AU FEU

Cela pourrait causer l'explosion de celle-ci.

NE JAMAIS COURT-CIRCUITER LA BATTERIE

En mettant en contact le connecteur avec un objet métallique. Cela pourrait causer des blessures graves ou provoquer un feu et abîmer la batterie.

NE PAS CHARGER OU UTILISER LA BATTERIE DANS UNE VOITURE OU TOUT AUTRE ENDROIT OU LA TEMPÉRATURE POURRAIT DÉPASSER LES 40°C

Votre appareil contient une batterie rechargeable lithium-ion qui présente des risques de feu ou de brûlure chimique si elle n'est pas manipulée avec précaution.

N'ESSAYEZ PAS DE DÉMONTER LE PRODUIT

sans avoir consulté notre support. Tout changement ou modification de votre produit qui ne sont pas expressément approuvés par ELWING auront pour effet d'annuler votre garantie



ATTENTION! LISEZ CE MESSAGE AVANT D'UTILISER VOTRE SKATE



CHARGER LA BATTERIE EN SÉCURITÉ

- a. Vous devez régulièrement examiner les câbles, l'embout et la prise de votre chargeur car ils peuvent être endommagés. Si votre chargeur présente l'une des anomalies décrites ci-dessus, vous ne devez pas charger votre produit avant de l'avoir réparé.
- b. Débranchez le chargeur et déconnectez-le du skate quand il n'est pas utilisé. **N'UTILISEZ QUÉ LE CHARGEUR FOURNI AVEC LE SKATE.**
- c. Pour une utilisation en intérieur uniquement. Ne jamais exposer le chargeur à un quelconque liquide, moisissure, ou humidité. Ne pas charger le powerkit ou sa télécommande en extérieur ou sous la pluie.
- d. Débranchez le chargeur lorsque la batterie du skate ou de la télécommande est pleine.
- e. Arrêtez de charger le skateboard et/ou la télécommande si celle-ci devient anormalement chaude, montre des signes odorants, se décolore, se déforme, ou si des conditions anormales sont détectées durant l'utilisation, la charge ou le stockage.
- f. Ne pas charger le skateboard et/ou la télécommande si l'emballage de la batterie est craquelée, gonflé ou présente d'autres signes de mauvaise utilisation. Cessez immédiatement d'utiliser l'appareil et contactez le support.

RECYCLAGE DE VOTRE PRODUIT

- a. Votre produit ne doit en aucun cas être placé dans une poubelle municipale. Merci de respecter les instructions de votre ville concernant les déchets électroniques.
- b. Si cet appareil présente tout type de dommage, tel qu'un gonflement ou une défiguration, arrêtez l'utilisation et contactez immédiatement le support client en envoyant un e-mail à support@elwingboards.com
- c. Jetez les batteries usagées conformément aux réglementations communautaires en vigueur qui s'appliquent à l'élimination des piles.
- d. Ne jetez jamais les batteries usagées avec d'autres déchets solides ordinaires. Les batteries contiennent des substances toxiques.

1 GLOSSAIRE DE LA TÉLÉCOMMANDE

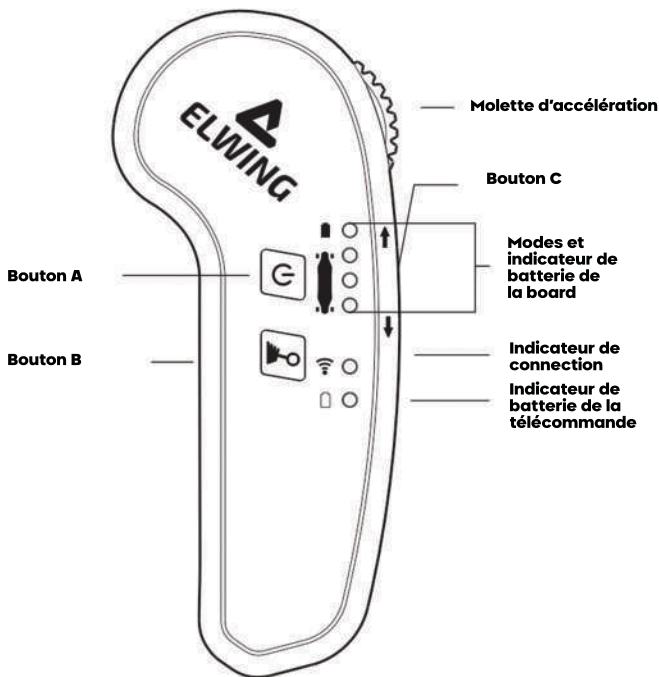

2 Glossaire du powerkit

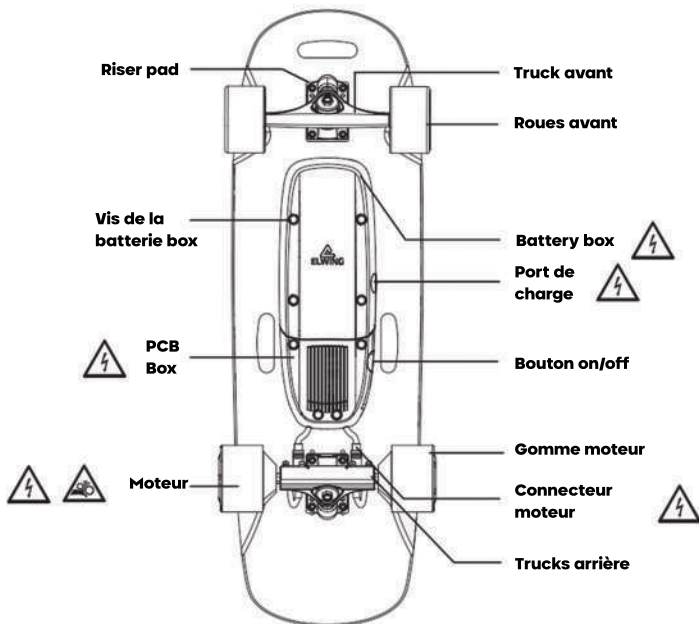

3 Assembler La Batterie

1. Branchez la batterie à la carte mère. (connecteur Noir)
2. Vissez les 4 vis à l'aide de l'outil fourni.

Liste des pièces:

- Outil de réglage
- Vis de la batterie

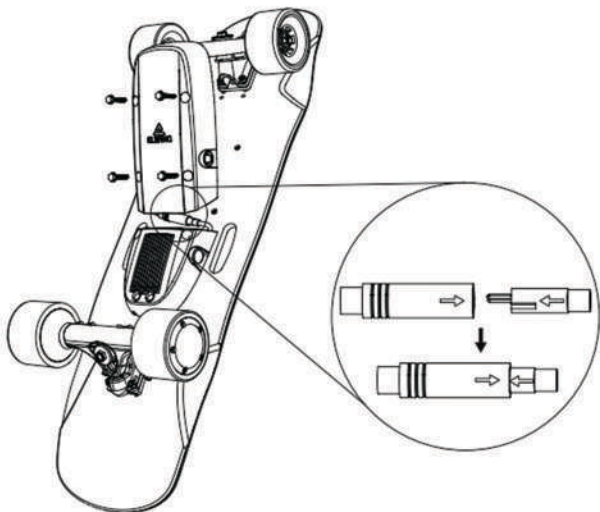

4 Se préparer

- Portez toujours un casque.
- Trouvez un endroit plat et ouvert avec un revêtement lisse lors de votre premier ride.
- Lisez les avertissements sur le skate et au début de ce manuel.
- Pour plus de détails sur l'utilisation du skate, rendez-vous sur le site en ligne: <https://elwingboards.com/pages/support>.
- Les accessoires de protection sont fortement recommandés.

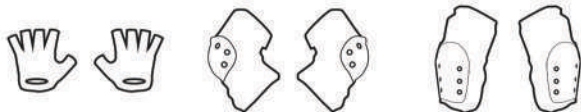
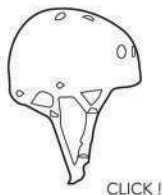

EVITER LES ELEMENTS QUI PEUVENT CAUSER UNE PERTE DE CONTRÔLE OU UNE COLLISION.

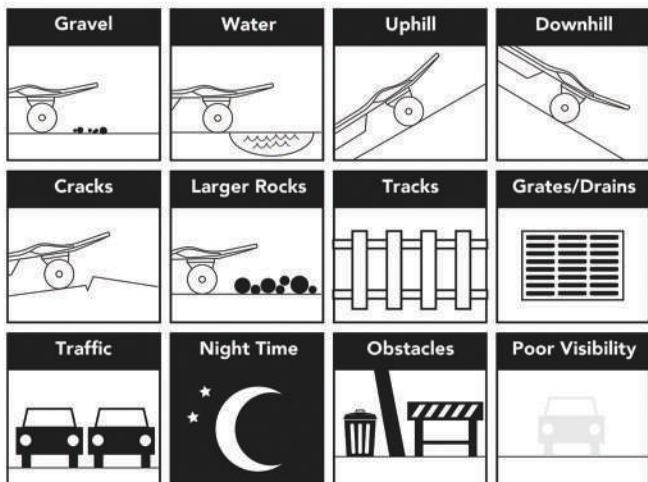

5 Les bases D'utilisation

ETES-VOUS "REGULAR" ou "GOOFY"?

Si vous frappez dans un ballon avec le pied droit, vous êtes probablement Regular, bien que ce ne soit pas toujours le cas! Essayez les deux positions afin trouver celle dans laquelle vous serez le plus à l'aise. Si vous ne savez pas quel pied choisir, il y a un avantage à être goofy c'est que vous pouvez mieux voir le trafic.

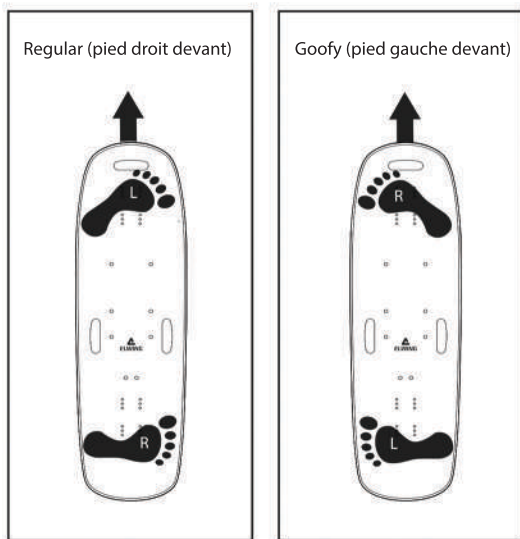

POSITION

Les skates Elwing ont beaucoup de puissance. Suivez les indications ci-dessous pour assurer un ride en toute sécurité:

- Maniez la molette d'accélération progressivement.
- Gardez un écart confortable entre vos pieds.
- Gardez un centre de gravité le plus bas possible.
- Penchez-vous en avant lors de l'accélération.
- Penchez-vous en arrière lors du freinage.



6 Allumer/Éteindre votre télécommande

Appuyez sur le Bouton A pendant 2 secondes.

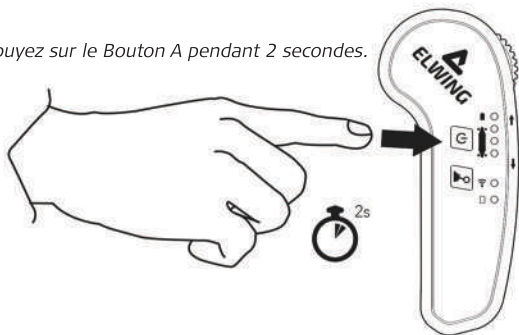

7 Allumer/Éteindre votre skate

Appuyez sur le Bouton d'allumage de la planche pendant 2 secondes.

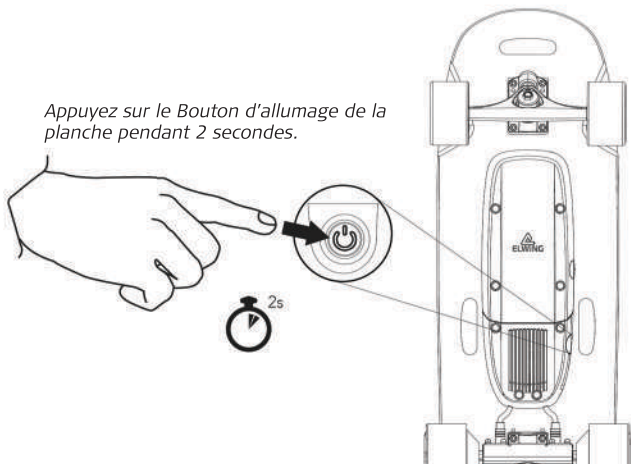

8 Vérifier la synchronisation

La connection sera effective quand la planche sera appairée. Si l'indicateur clignote, vérifier que la planche est allumée. Si la lumière clignote encore, éteignez votre planche ainsi que votre télécommande. Puis, maintenez le bouton A de la télécommande et le bouton d'allumage de la planche pendant 6 secondes en même temps pour faire la synchronisation. Votre planche et votre télécommande ont déjà été synchronisées en usine, vous n'avez donc généralement besoin de le faire que lorsque vous changez de carte mère ou de télécommande.

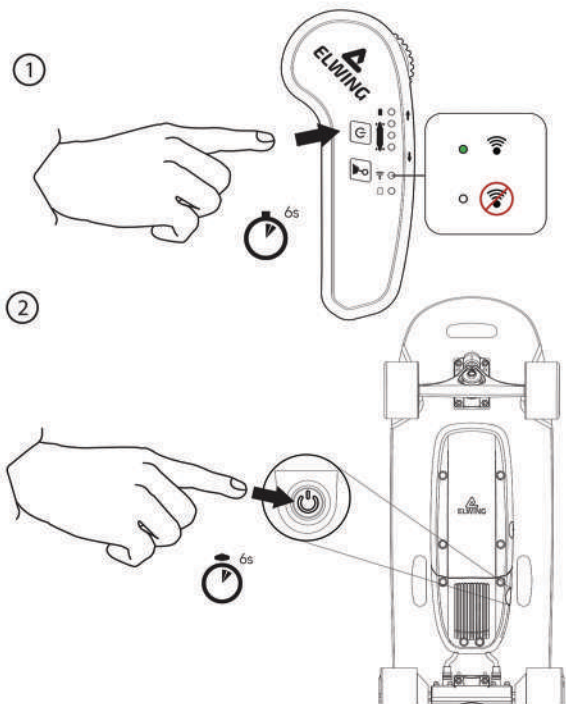

9 Utilisation de la télécommande

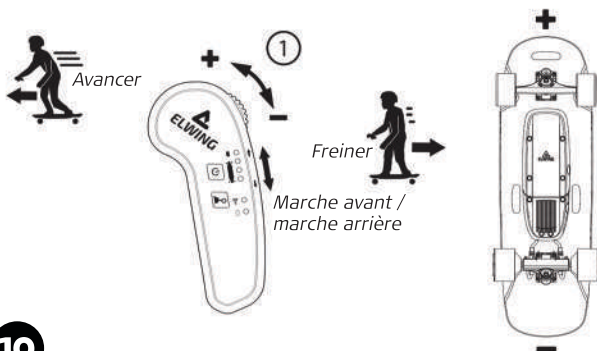

10 Vérifier le niveau de la batterie

ATTENTION:

Ne jamais commencer un ride
si la batterie de la télécommande
est faible.

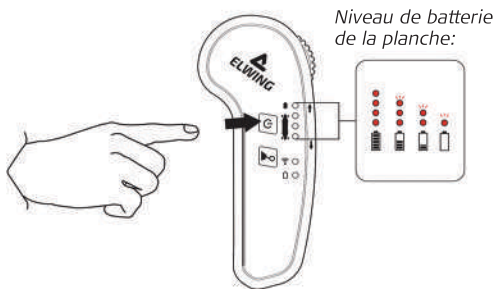
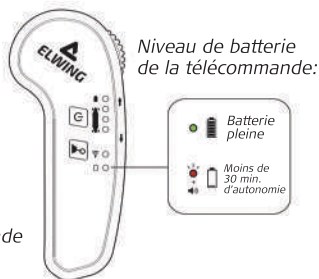



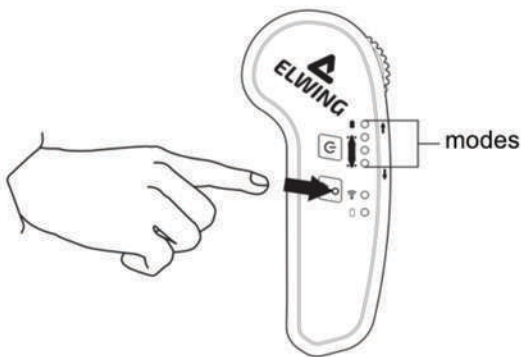

12

Changer de mode

Cette planche est livrée en mode débutant. Avant de suivre les instructions ci-après pour changer de modes, assurez-vous de maîtriser l'utilisation de la télécommande ainsi que de la planche.



	POWERKIT	POWERKIT SPORT
 mode 1	15 Km/h	15 Km/h
 mode 2	20 Km/h	20 Km/h
 mode 3	25 Km/h	25 Km/h
 mode 4	XXXX	Single Drive: 32 Km/h Dual Drive: 38 Km/h

13

Chargez les batteries

Charger la batterie de la télécommande:

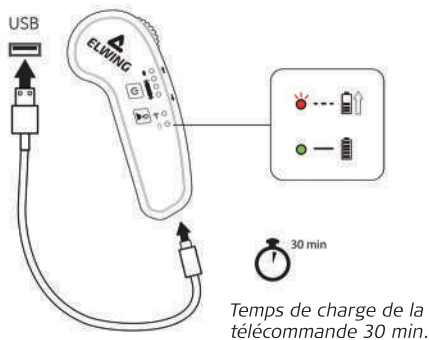

Charger la batterie du skate:

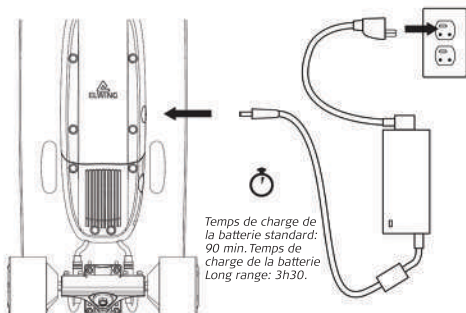

ATTENTION: Ne jamais laisser la board sans surveillance pendant le chargement.

INFORMATION COMPLÉMENTAIRE DISPONIBLE EN LIGNE

Ce manuel est un "quick-start" pour des personnes qui ont déjà quelques notions de skate. Pour avoir plus de conseils ou plus de tutoriels détaillés sur comment rider, merci de consulter notre site web <https://elwingboards.com/pages/contact-support>

1. Certifications

Skateboards	
Approval	Test standards
Machinery Directive (MD) 2006/42/EC	EN60204
Electro-Magnetic Compatibility (EMC) Directive 2014/30/EU - recast of 2004 - recast of 2004/108/EC	EN55014, EN61000
Toys Safety Directive (TDS) 2009/48/EC	EN62115
Directive 2014/81/EU	BPA
Directive 2014/84/EU	Nicke
Directive 2014/79/EU	TCEP, TCPP, TDCP
FCC - ID	PART 15C
2014/35/UE La nouvelle directive Basse Tension :	2014/35/UE
BATTERY PACK EBP10S1P	
CE-EMC	EN61000
FCC-VOC	PART 15 B
Battery Directive	2006/66/EC
UN 38.3 (air and sea) + MSDS	ST/SG / AC. 10/11/Re v.6
CE-LV D	EN-62133
RoHS	2011/65/EU
BATTERY PACK EBP10S2P	
CE-EMC	EN61000
FCC-VOC	PART 15 B
Battery Directive	2006/66/EC
UN 38.3 (air and sea) + MSDS	ST/SG / AC. 10/11/Re v.6

CE-LV D	EN-62133
RoHS	2011/65/EU
REMOTE	
FCC-ID P	ART 15 C
Packaging and Packaging Waste Directive 94/62/E C	94/62/EC
AC/DC ADAPTER 42V2A	
CE-LVD Directive 2014/35/EU	EN60335-2-29: 2004/A2:2010 STANDARDS EN60335-1: 2012/A11:2014 EN62233:2008
CE-EMC	EN55014-1: 2006+A1:2009 +A2:2011 EN61000-3- 2: 2014 EN61000-3-3: 2013 E55014-2:1997 +A1:2001+A2: 2008
RoHS	RoHS directive 2011/65/EU /95/EC recasting 2002
FCC	FCC Part 15 Subpart B Class B: Oct. 1, 200 9
FCC	EPBUE34083 UL link file 3
UL for Canada	EPBUE34083 3

Rappel de la législation applicable en France :

Un décret du 23 octobre 2019 édicte les règles à respecter concernant les engins de déplacement personnel.

Afin de circuler sur la voie publique, il est demandé à l'Utilisateur du skateboard Elwing de s'assurer du respect du code de la route. L'attention de l'Utilisateur porte particulièrement sur les règles suivantes :

- L'Utilisateur doit être âgé d'au moins 12 ans ;

- Règles concernant le skateboard :

o Le skateboard doit comprendre un dispositif de freinage ;

o La vitesse du skateboard maximum ne doit pas être supérieure à 25 km/h ;

Toute modification du skateboard Elwing par l'Utilisateur est de la seule responsabilité de celui-ci. Elwing décline toute responsabilité en cas de dommage subi ou causé par un skateboard lorsque le skateboard a été modifié par l'Utilisateur.

- Règles concernant l'équipement de l'Utilisateur :

o Le port du casque est obligatoire ;

o L'Utilisateur doit être muni d'un gilet haute visibilité ou d'un équipement réfléchissant équivalent ;

o L'Utilisateur doit porter sur lui un dispositif d'éclairage complémentaire, non éblouissant et non clignotant ;

o L'Utilisateur doit circuler jour et nuit avec les feux de position du skateboard allumés

- Règles concernant les espaces de circulation en agglomération et hors agglomération :

Sauf toute autre règle locale contraire, l'Utilisateur doit respecter les règles suivantes :

o En agglomération :

- Circuler avec le skateboard sur la bande ou la piste cyclable

- En l'absence de bande ou de piste cyclable, circuler uniquement sur les routes limitées à 50km/H

o Hors agglomération :

- Circuler avec le skateboard sur les voies vertes ou les pistes cyclables

ELWING

*ELWING TECH SAS
87 quai des queyries
33100
Bordeaux
TVA# FR69819757980*